

Revisioni ОБЗОР		approvata	УТВЕРЖДЕНИЕ
crea	descrizione	data	ДАТА
ОБЛАСТЬ	ОПИСАНИЕ	ОБЗОР	
rev.			

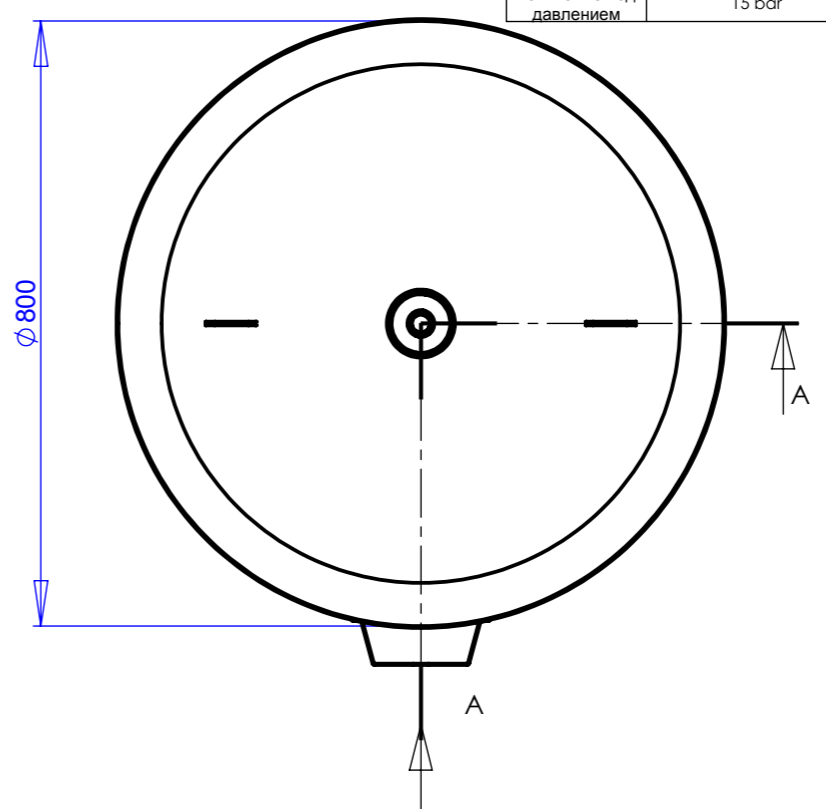
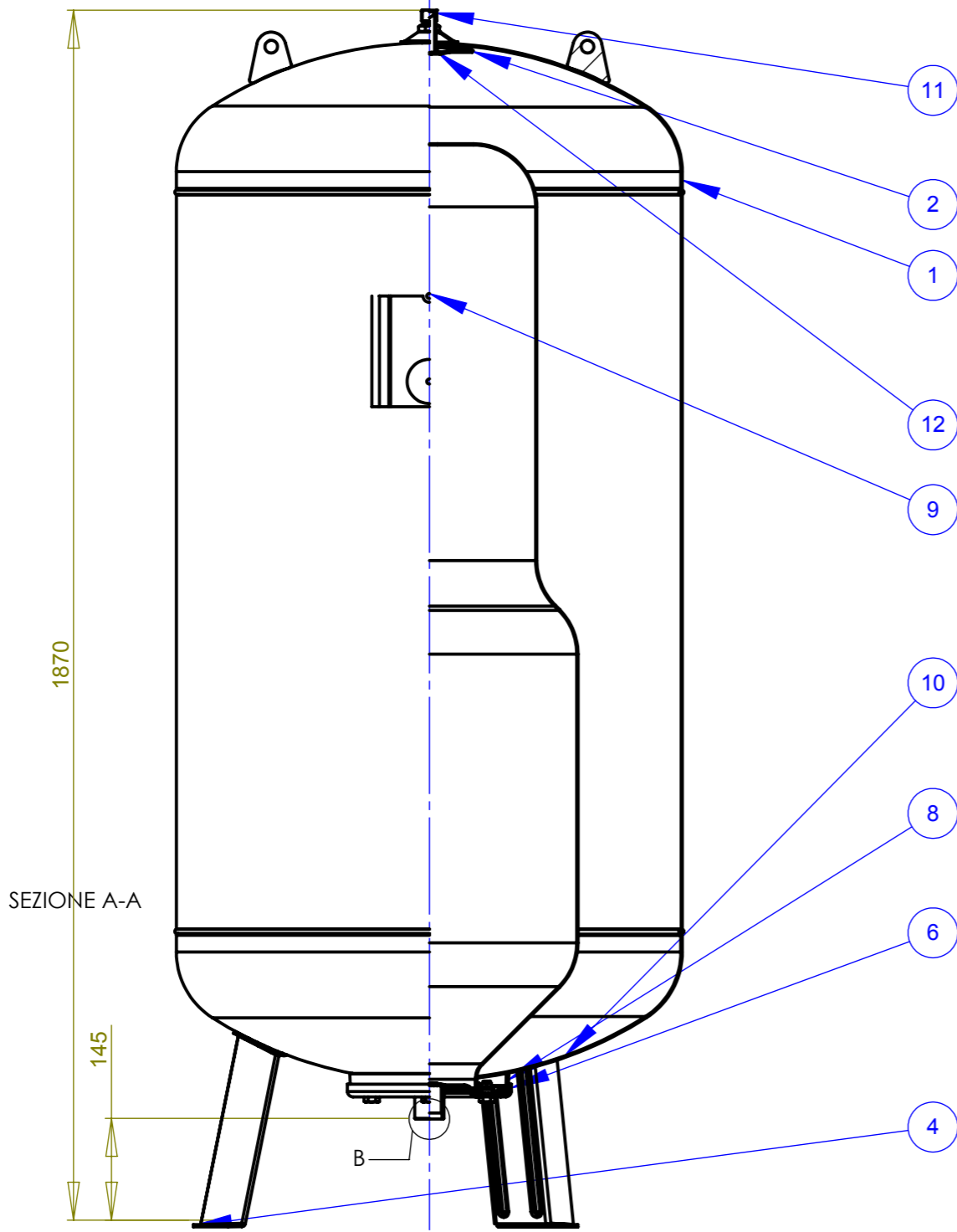

данных проекта		Общие данные	
жидкости	воды и воздуха	имя	ГИДРОАССУМУЛЯТОР
объем	750 L		
температуры	°C .10 + 100	производителя	УниДжиБи
рабочее давление испытание под давлением	10 bar		
	15 bar		

11	G04005-1	manometro		1
14	BS0270			1
10	fondo con flangia	FONDO D. 800	S235JR	1
9	virola	virola		1
8	FL200V03	FLANGIA	DD13EN10111	1
7	BS0220	ganci sollevamento		2
6	ctfl200	controflangia		1
5	F0A0244	membrana	EPDM	1
4	BS0239	piede		3
2	BS0266_V50305P	valvola		1
1	fondo_800	FONDO D. 800	S235JR	1
N°	Num. parte Часть Номер	DESCRIZIONE ОПИСАНИЕ	<b>Materiale материал</b>	Q.tà/ Кл.о

SEZIONE A-A

DETTAGLIO B  
SCALA 1 : 2

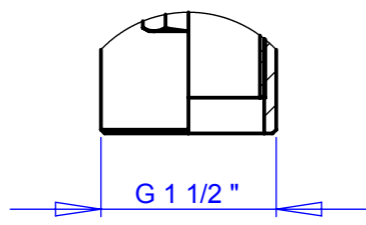

производство produzione		MATERIALE МАТЕРИАЛ	TRATTAMENTO TERMICO	
SMUSSI NON QUOTATI	RUGOSITA'	QUANTITA' PER GRUPPO	FORMATO FOGGIO ФОРМАТ	A3
SCALA масштаб		1:10	FOGLIO	1 / 1
GRUPPO ГРУППА		Disegnato		номен
OOO УНИДЖИБИ		Approvato		дата
Orlovskaya oblasti Kromskogo rayona s. Vozovo				21/03/2013
UNIGB Srl Via T. Aspetti 162 35133 PADOVA Italy		PARTICOLARE ЧАСТЬ		
IDROACCUMULATORE		MACCHINA / КОММА		REVISIONE ОБЗОР
Z:\Tecnico\Prodotti\M750_sw2012\		CODICE КОД		01
		M750		