

Revisioni ОБЗОР		approvata	утверждение
data	ОПИСАНИЕ	DATE	УТВЕРЖДЕНИЕ
area	ОБЗОР		
rev.	ОБЛАСТЬ		
descrizione			

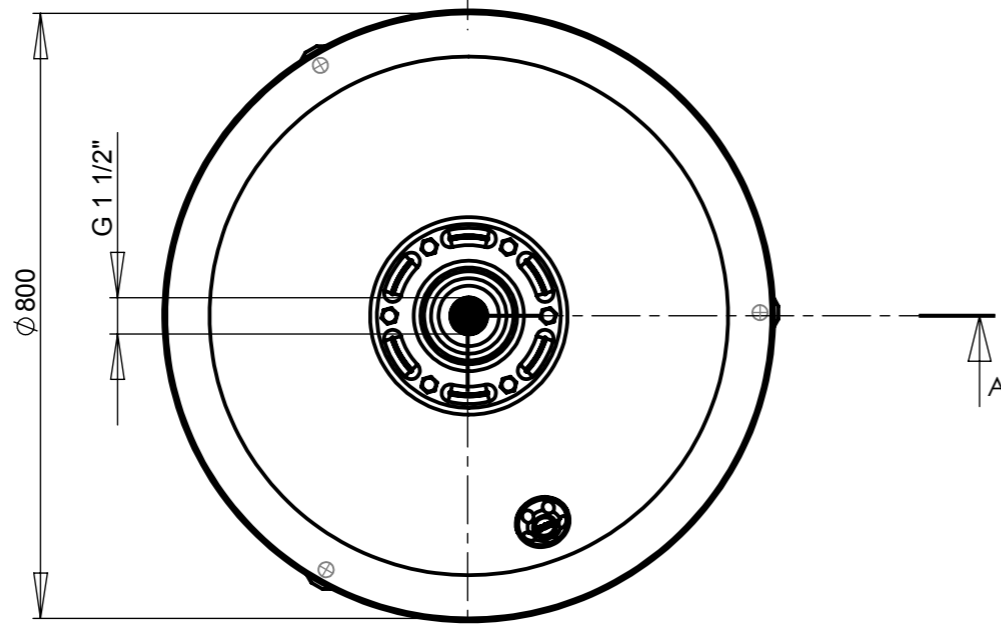
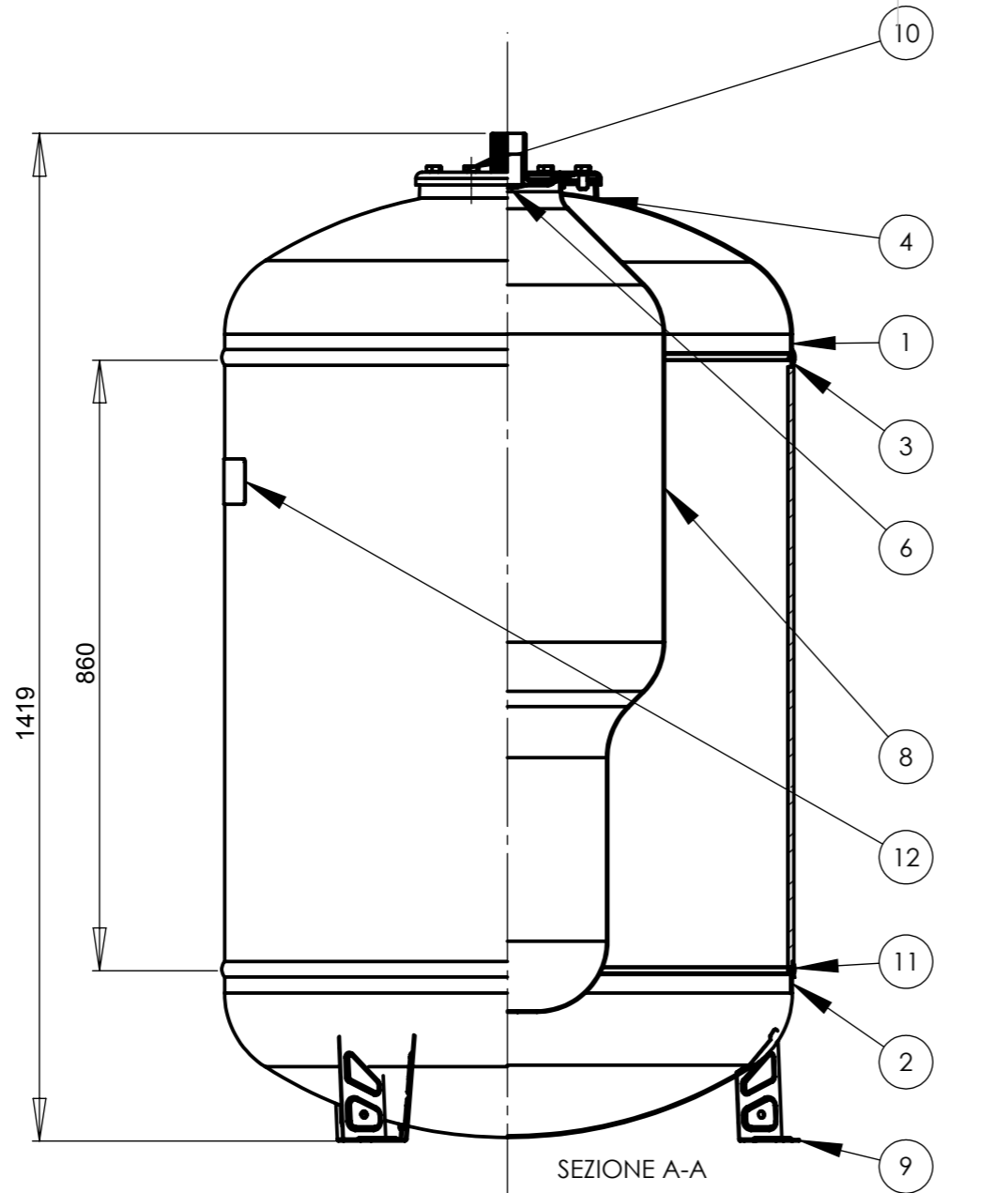

Данных проекта		Общие данные	
жидкости	ВОДЫ И ВОЗДУХА	ИМЯ	РАСШИРИТЕЛЬНЫЕ БАКИ
объем	L		
температуры	°C .10 + 100	ПРОИЗВОДИТЕЛЯ	ООО УниДжиБи УниДжиБи
рабочее давление	10 bar		
испытание под давлением	15 bar		

N°	Num. parte	DESCRIZIONE	Materiale материал	q.tà
	Часть	ОПИСАНИЕ		
12	EGLOGO02	ADESIVO	Pellicola PP	1
11	weld-800	saldatura 1000 CE	13Mn6.4Si4Cu3	2
10	VTEM122501	VITE TESTA ESAGONA M8 X 14	classe 4.8	6
9	BS0180	PIEDE 500-700 RISC. 200-300 H.	DD11 EN 10111	3
8	F0A0233	MEMBRANA	epdm	1
7	TPLRU	COPRIVALVOLA	PE medio	1
6	TPL200	GRIGLIA	PE medio	1
5	CF200V05rev0	CFL.NUOVA 200-300 LT GREZZA CFL.NW. 19/100 LT 1" FE ZINC.	DC04EN10130	1
4	FL200V03	FLANGIA	DD13EN10111	1
3	virola5D8	VIROLA	S235JR	1
2	fondo_zappe	FONDO D. 800	S235JR	1
1	fondo_sappe_con_bocca_flangia	FONDO D. 800	S235JR	1

производство	MATERIALE МАТЕРИАЛ	TRATTAMENTO TERMICO	
SMUSSI NON QUOTATI	RUGOSITA'	QUANTITA' PER GRUPPO	FORMATO FOGLIO
			A3
	SCALA	FOGLIO	FINITURA SUPERFICIALE
	масштаб	1/1	
ООО УНИДЖИБИ Орловская области Кромского района с. Вожово UNIGB Srl Via T. Aspetti 162 35133 PADOVA Italy		GRUPPO ГРУППА	номен
			дата
			21/03/2013
		Disegnato	
		FOРМАТ	
		Approvato	
		PARTICOLARE ЧАСТОТЬ	
		РАСШТИТЕЛЬНЫЕ БАКИ	
		MACCHINA / COMMESSA	CODICE КОД
			M600GB
\\UNIGB-IT\UNIGB\TECNICO\PRODOTTI\M500D8\			REVISIONE
			ОБЗОР
			01