

Revisionsi ОБЗОР		approvata	УТВЕРЖДЕНИЕ
data	ОПИСАНИЕ	data	ДАТА
10/02/2016	ОБЗОР	10/02/2016	М.Л
rev.	02		
area	ОБЛАСТЬ		

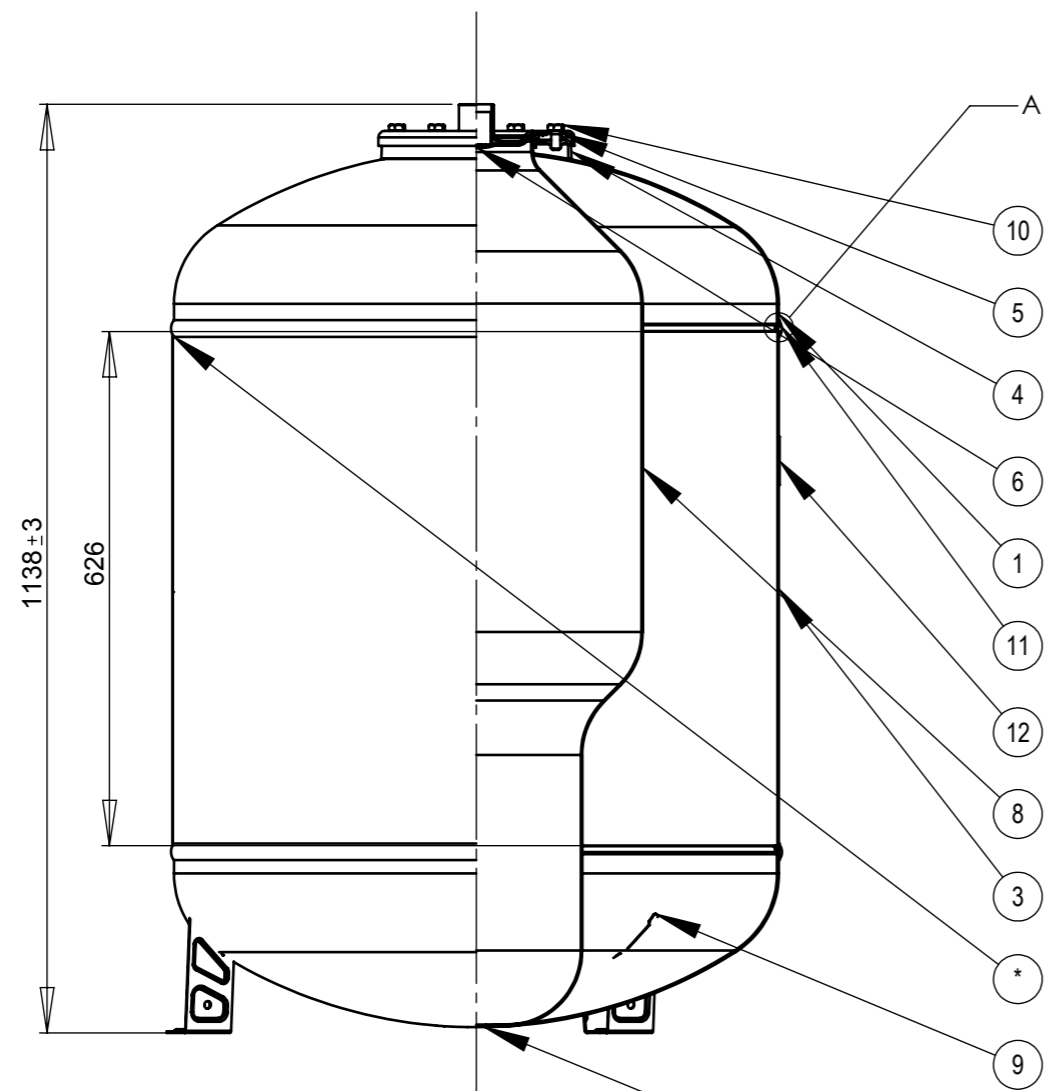

SEZIONE A-A

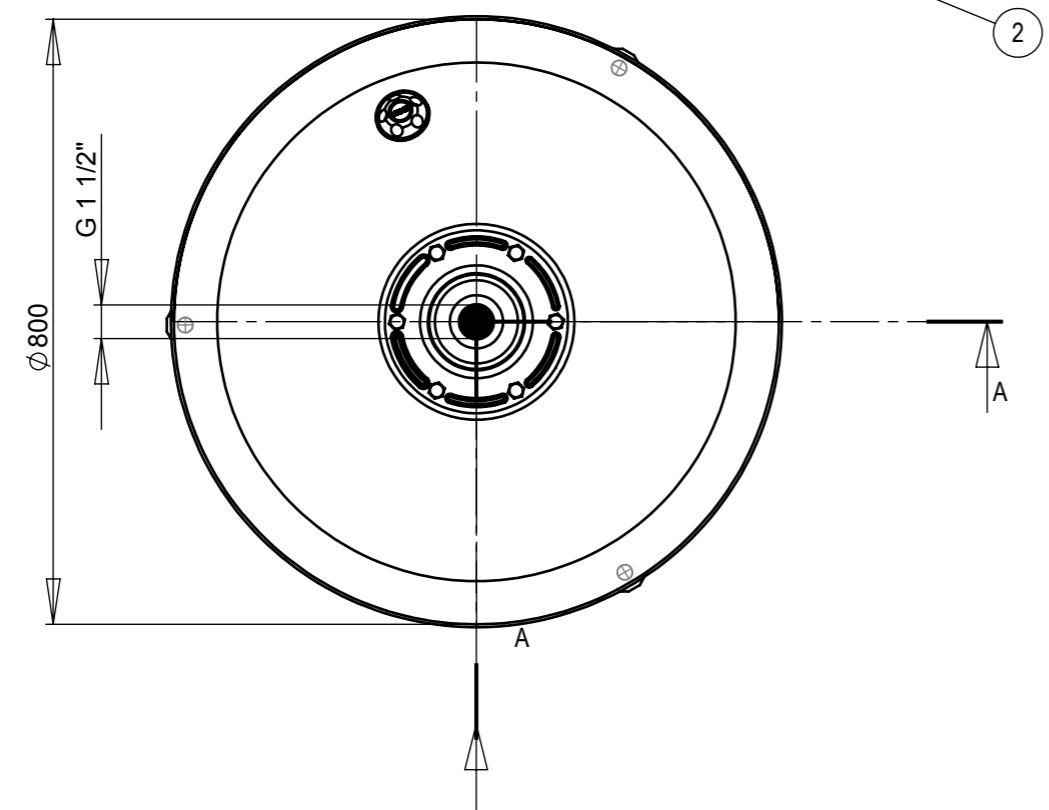

данных проекта		Общие данные		
жидкости	ВОДЫ И ВОЗДУХА	ИМЯ	РАСШИРИТЕЛЬНЫЕ БАКИ	
объем	L 500		ПРОИЗВОДИТЕЛЯ	ООО Угджиби
температуры	°C .10 + 100			УниДжиБи
рабочее давление	MPa 10 bar			
испытание под давлением	MPa 15 bar			

12	EGLOGO02	- -	Materiale <non specificato>	1	
11	weld-800	saldatura 1000 CE	13Mn6.4Si4Cu3	2	
10	VTEM122501	VITE TESTA ESAGONA M8 X 14	classe 4.8	6	
9	BS0180	PIEDE 500-700 RISC. 200-300 H.	DD11 EN 10111	3	
8	FOA0233	- -	Materiale <non specificato>	1	
7	TPLRU			1	
6	TPL200			1	
5	ctfl200	- - -	Materiale <non specificato>	1	
4	FL200V03			1	
3	virola5D8			1	
2	fondo_zappe			1	
1	fondo_sappe_con_bocca_flangia			1	
N°	Num. parte	Часть	DESCRIZIONE ОПИСАНИЕ	Материал	Ко л/q .tà

произведе	MATERIALE	MATERIALE	TRATTAMENTO TERMICO
produzione	SMUSSI NON QUOTATI	RUGOSITA'	FINITURA SUPERFICIALE
	SCALA	1:10	FORMATO
	масштаб	1/1	FOGLIO
	GRUPPO	PRUPLA	номен
	Disegnato		дата
	FOРМАТ		21/03/2013
	Approvato		
PARTICOLARE ЧАСТОТЬ			
РАСШТИТЕЛЬНЫЕ БАКИ 500 Л			
MACCHINA / COMMESSA		CODICE КОД	REVISIONE
		M500PB	ОБЗОР
			02

C:\Prodotti\M500D8\

C:\Prodotti\M500D8\501100